

9-fach Stanz-Prägewerkzeug

System

THICK TURRET / TRUMPF / SALVAGNINI

Technische Information

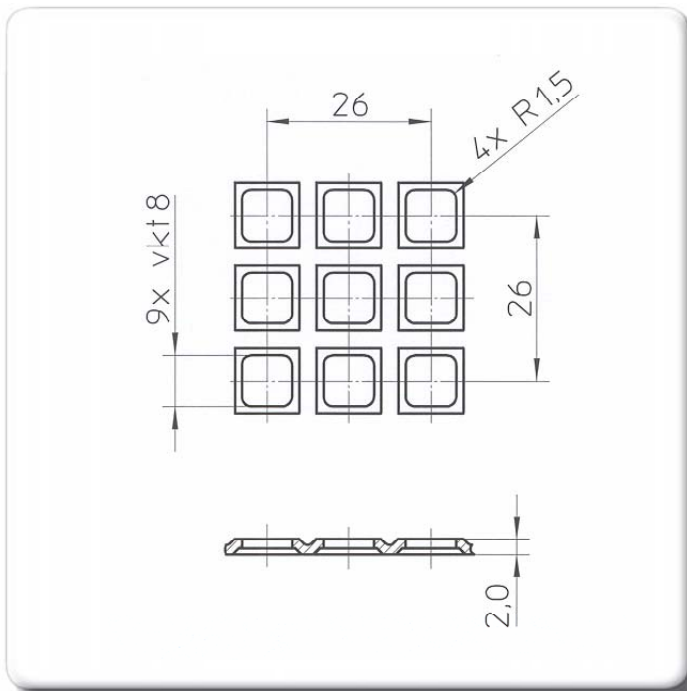
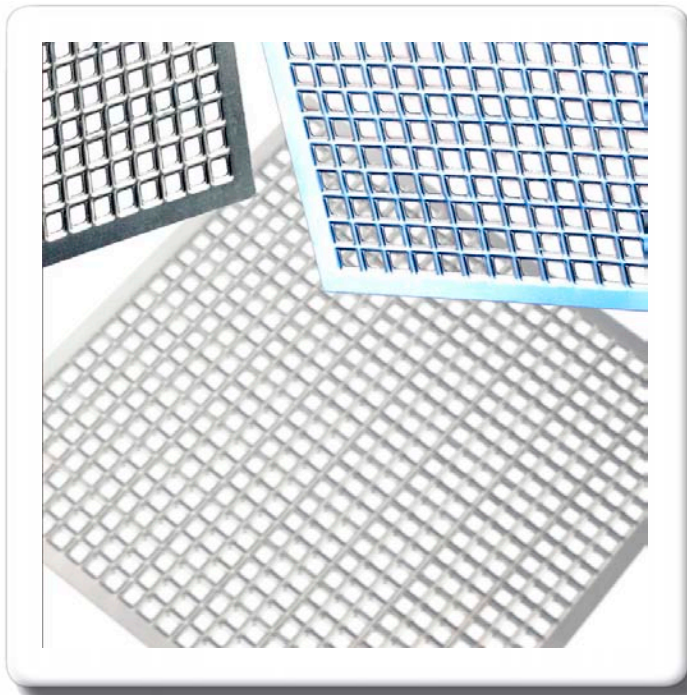

Vorgabedaten:

Diese Werkzeuge wurden hergestellt für die Maschinentypen:

Amada: Vipros King

TRUMPF: TC 260 R

Salvagnini: S4, Stat. P21 & P24

Blechstärke s = 1,5 mm

Blechqualität Aluminium

Sonstige Werkzeuginformation

Das Besondere an den Werkzeugen ist die 9-fach Umformung/Prägung/Stanzung in einem Hub.

Datum: Juli 2006

Ihre PASS Stanztechnik AG

Diese technische Information ist das geistige Eigentum von PASS Stanztechnik AG und darf ohne schriftliche Erlaubnis von PASS Stanztechnik AG weder kopiert noch an dritte Personen verteilt werden.