

Endlossickenwerkzeug nach unten

System

TRUMPF

Technische Information

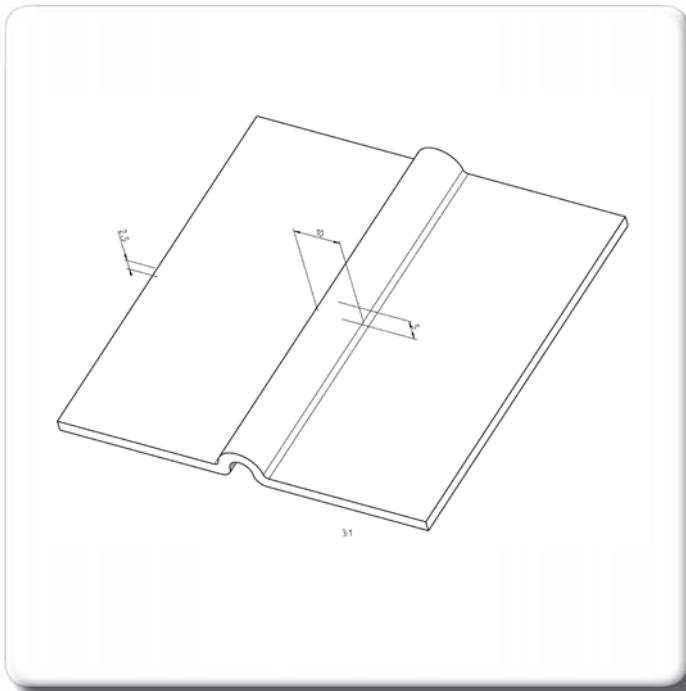

Vorgabedaten:

Dieses Werkzeug wurde hergestellt für
Maschinentyp
Boschert (ECCO-Line)

Blechstärke $s = 2,5 \text{ mm}$

Blechqualität St 1203

Sonstige Werkzeuginformation

Umformlage der Sicke nach unten.
Vorschub ca. 5 mm/Hub

Datum: 14.02.2005

Ihre PASS Stanztechnik AG

Diese technische Information ist das geistige Eigentum von PASS Stanztechnik AG und darf ohne schriftliche Erlaubnis von PASS Stanztechnik AG weder kopiert noch an dritte Personen verteilt werden.