

## PASS Klick-Werkzeug

System

# TRUMPF

## Technische Information

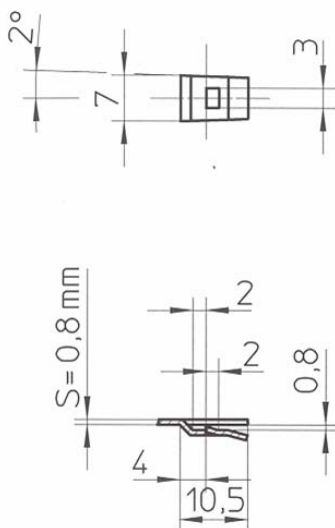
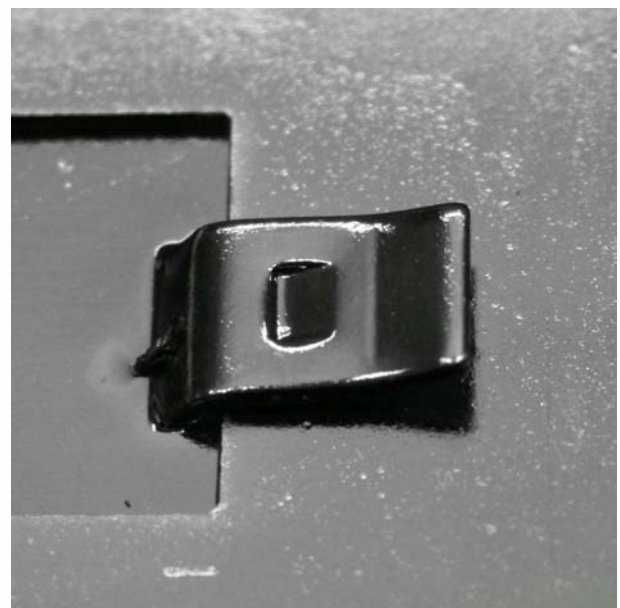

### Vorgabedaten:

Dieses Werkzeug wurde hergestellt für Maschinentyp

**Trumatic Maschinen**

**Blechstärke** s = 0,5 - 2,5 mm

**Blechqualität** versch. Materialien

### **Sonstige Werkzeuginformation**

Sichere, überlappende Verbindung von zwei Blechen.

PASS Klick kann an den Rändern zweier Bleche oder in der Mitte zweier Bleche verwendet werden

Datum: 28.05.2003

Ihre PASS Stanztechnik AG

Diese technische Information ist das geistige Eigentum von PASS Stanztechnik AG und darf ohne schriftliche Erlaubnis von PASS Stanztechnik AG weder kopiert noch an dritte Personen verteilt werden.