

Ring-Anstanzwerkzeug

System

THICK TURRET

Technische Information

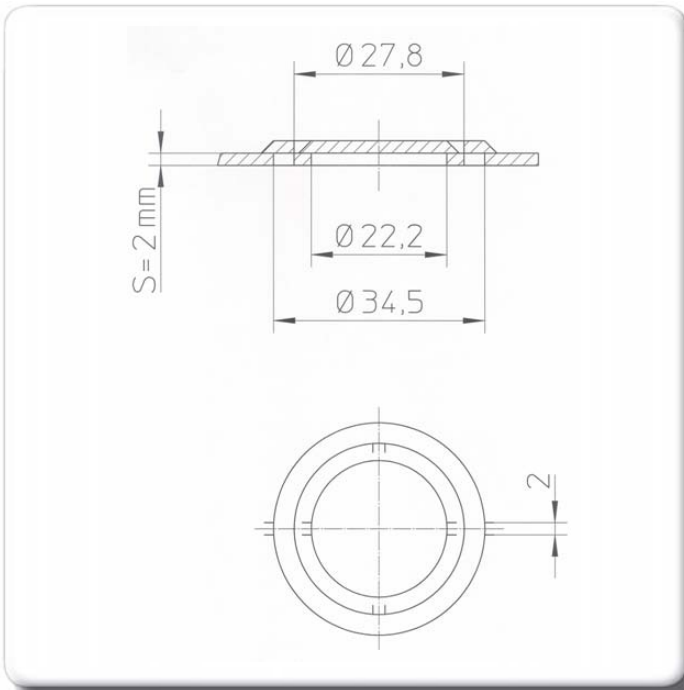
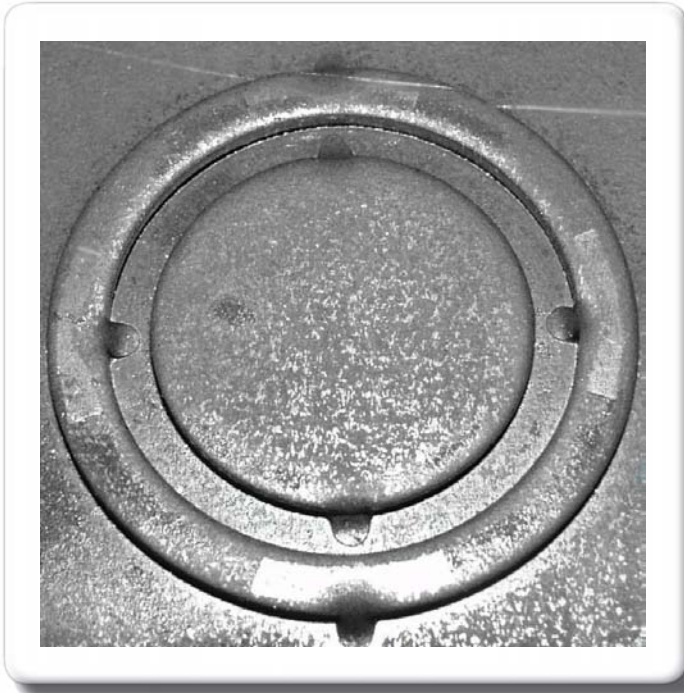

Vorgabedaten:

Dieses Werkzeug wurde hergestellt für
Maschinentyp
Amada - Aries 245

Blechstärke s = 2 mm

Blechqualität Aluminium

Sonstiges

3-fach Ringanstanzwerkzeug mit je 2
Haltenasen pro Ring

Datum: 16.06.2005

Ihre PASS Stanztechnik AG

Diese technische Information ist das geistige Eigentum von PASS Stanztechnik AG und darf ohne schriftliche Erlaubnis von PASS Stanztechnik AG weder kopiert noch an dritte Personen verteilt werden.