

Schraubenkanalwerkzeug

System

TRUMPF

Technische Information

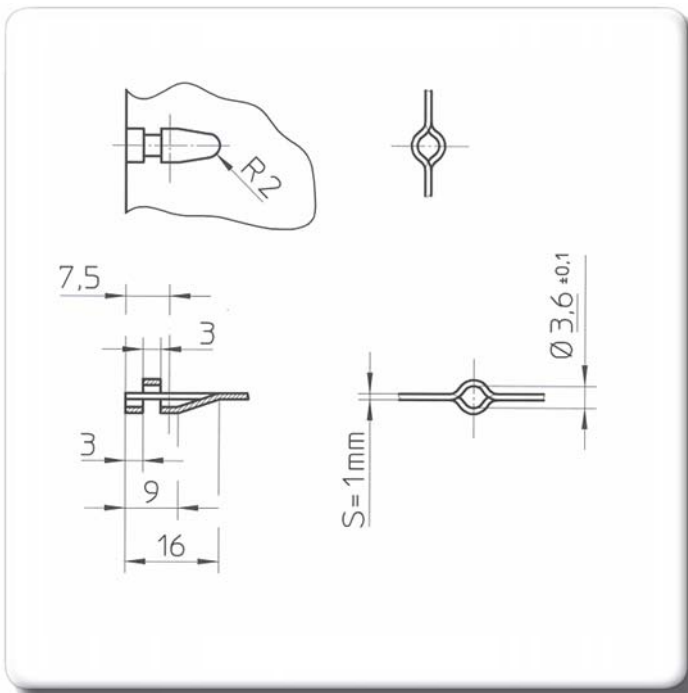

Vorgabedaten:

Dieses Werkzeug wurde hergestellt für
Maschinentyp

TC 5000R

Blechstärke s = 1,0 mm

Blechqualität Verzinktes Stahlblech

Sonstige Werkzeuginformation

Werkzeug wird genutzt, um ein Blech
senkrecht anzuschlagen und zu ver-
schrauben.

Datum: 29.04.2004

Ihre PASS Stanztechnik AG

Diese technische Information ist das geistige Eigentum von PASS Stanztechnik AG und darf ohne schriftliche Erlaubnis von PASS Stanztechnik AG weder kopiert noch an dritte Personen verteilt werden.