

Zentrierprägewerkzeug

System

SALVAGNINI

Technische Information

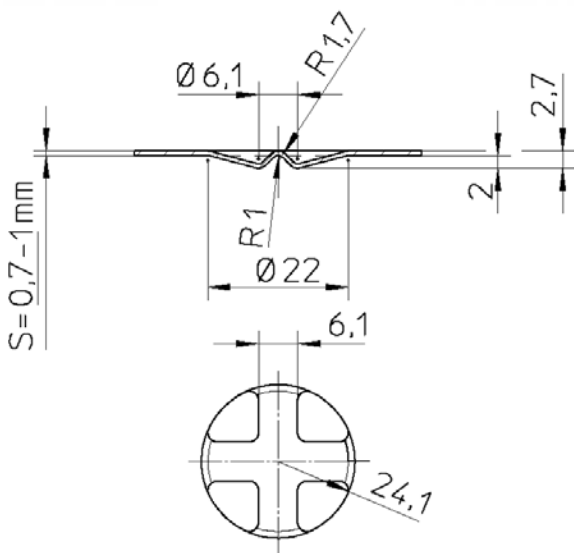
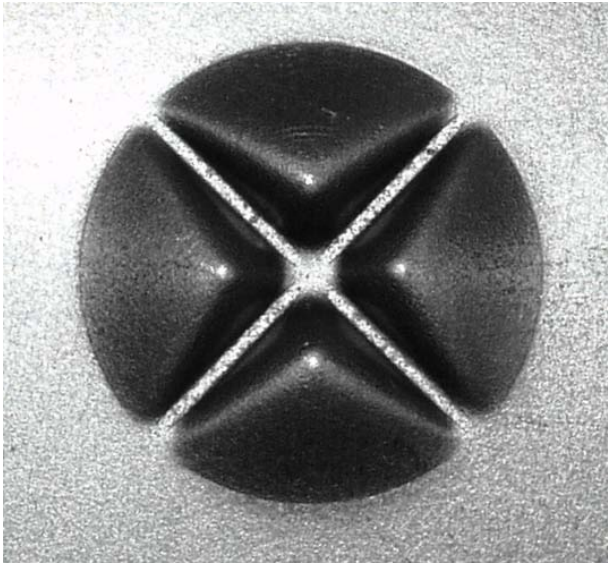

Vorgabedaten:

Dieses Werkzeug wurde hergestellt für
Maschinentyp

Salvagnini - Syst. 3

Blechstärke s = 0,7 - 1,0 mm

Blechqualität Stahlblech

Sonstiges

Die Zentrierprägung wird von oben
nach unten durchgeformt.

Datum: 08.04.2005

Ihre PASS Stanztechnik AG

Diese technische Information ist das geistige Eigentum von PASS Stanztechnik AG und darf ohne schriftliche Erlaubnis von PASS Stanztechnik AG weder kopiert noch an dritte Personen verteilt werden.