



Anleitung zum Wechseln der Einsätze PASS Beta-V2[®] System

1. Station A und B

1. Markierungen übereinander bringen



2. Führung herausziehen



3. Stempel abschrauben



4. Abstreiferplatte entnehmen





5. Neuen bzw. nachgeschliffenen Stempel bis auf ca. 5 bis 15 mm aufschrauben

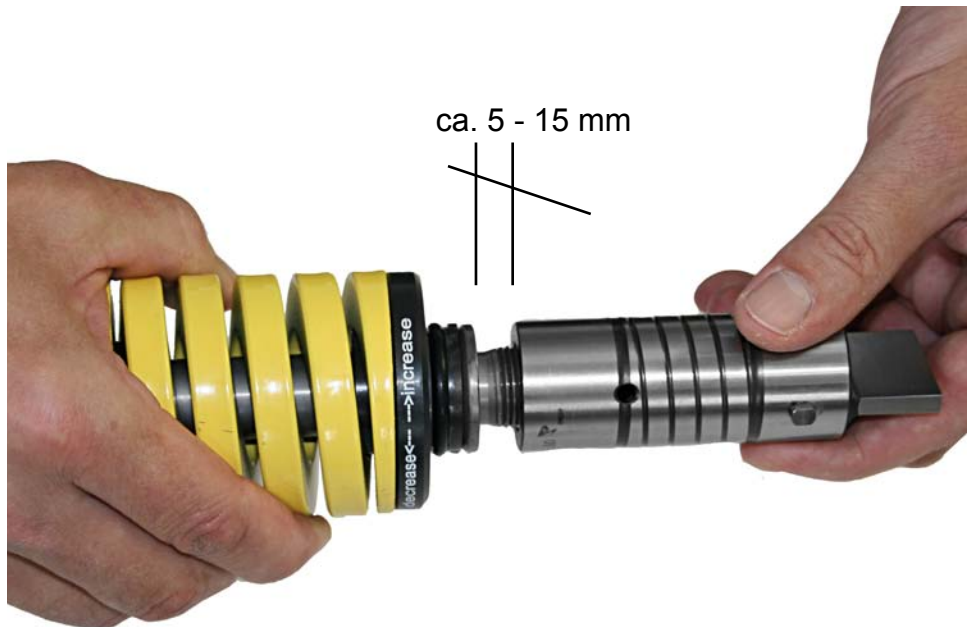

6. Abstreifer einrasten





7. Führung aufstecken und Abstreifer nach Stempel ausrichten



8. Führung einrasten (bei Übereinstimmung der Markierung)



9. Rastschieber betätigen und durch Drehen des Kopfes die Stempellänge einstellen





2. Station C, D und E

1. Abstreiferklemmung betätigen
(Abstreifer springt heraus)



2. Abstreifer entnehmen



3. Führungseinheit in entsprechende PASS-Montagebüchse stellen und in Schraubstock einspannen. Schraube öffnen (Sechskantschlüssel SW 10 mm)





4. Stempel entnehmen



5. Neuen bzw. nachgeschliffenen Stempel einsetzen



6. Schraube anziehen.
Empfohlenes Drehmoment: 120 Nm



Kopfschrauben dürfen
nicht gelöst werden!!



7. Abstreifer einsetzen



8. Ggfs. Länge durch Betätigen des Rastschiebers und Drehen des Kopfes einstellen. Stempel ca. 0,5 bis 1 mm hinter Abstreifer



Sollten wider Erwarten Probleme auftreten (z.B. Federbruch), bitten wir Sie, das Werkzeug zur Reparatur an uns zurückzusenden!

Ihre PASS Stanztechnik AG