

ENDLOS-SICKENWERKZEUG

TRUMPF
THICK TURRET
SALVAGNINI

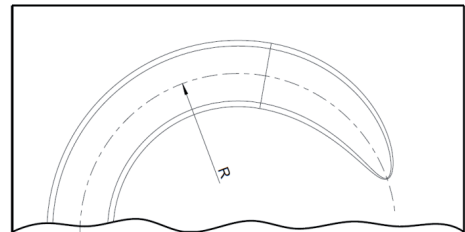
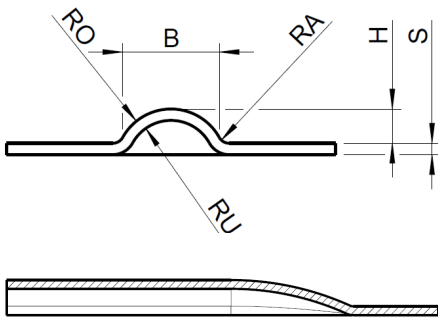

Vorschub / Hub \approx 1 - 5 mm

Für eine optimale Umformung empfehlen wir $B_{\min} = 3 \times H$

BASISINFORMATIONEN

Material:	
Blechstärke „s“:	
Maschine:	
Größe/Station:	
Umformrichtung:	nach oben <input type="checkbox"/>
	nach unten <input type="checkbox"/>
Kundendaten:	

WERKZEUGANGABEN IN MM

B:	
RO:	
RU:	
RA:	
H:	
Sickenform:	
Gerade <input type="checkbox"/>	Kreisbogen <input type="checkbox"/>
R:	

Bestellvorlagen_Sonderwerkzeuge 02/2017 Version 1.0