

# ps:<sup>®</sup> pivot

## FÜR 90° ABKANTUNGEN

- für Blechmaterialien  
Aluminium, Stahl, Edelstahl
- Abkanthöhen = maschinenbedingt  
(z.B. TRUMPF Maschinen bis  
22,0 mm Abkanthöhe)
- bis Laschenbreiten 55,0 mm
- falls gewünscht, ist sogar ein  
leichtes Überbiegen (ca. 91-93°)  
möglich
- als Umformwerkzeug oder  
mit Funktion „Multibend“ zu  
programmieren
- für Blechstärke s = 0,8 bis 1,5 mm  
(Aluminium und Stahl bis 2,0 mm)

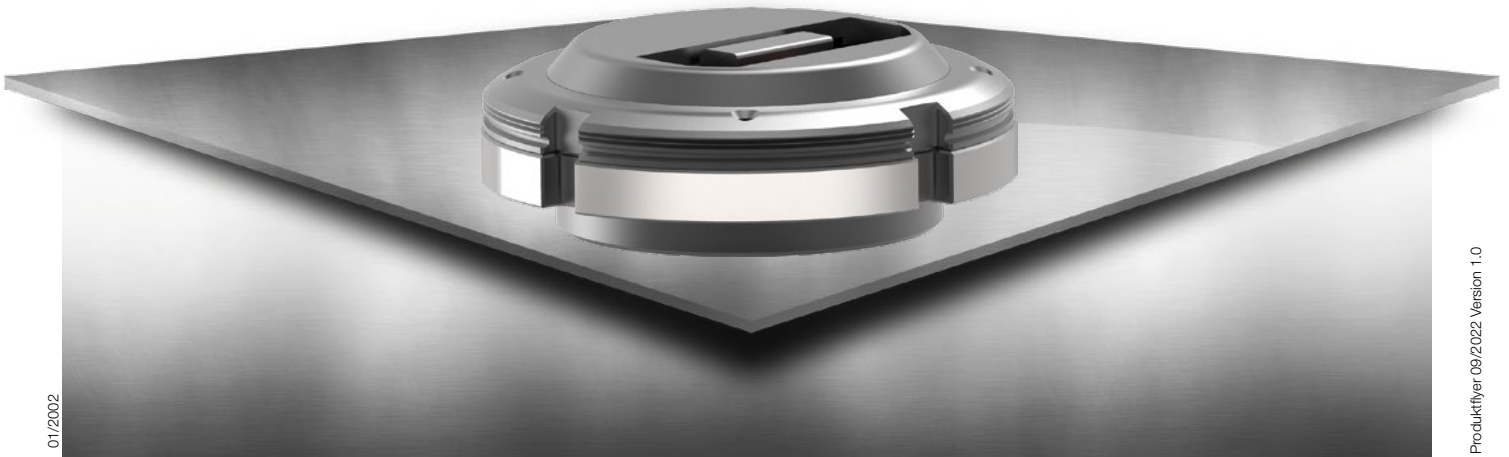
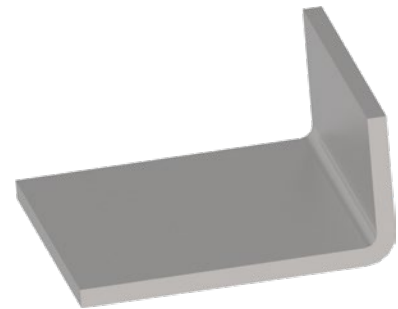
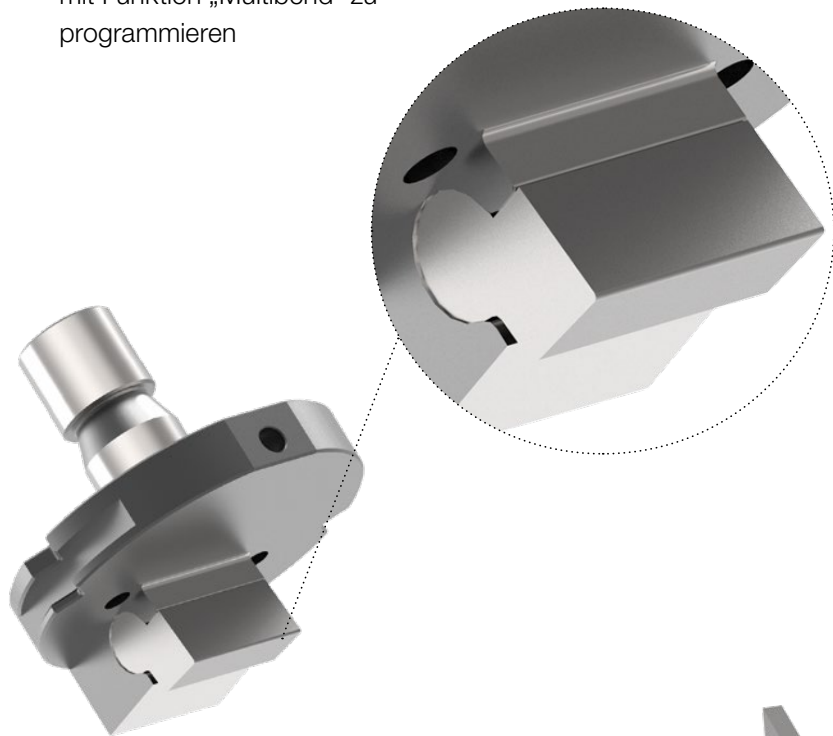

TRUMPF

THICK TURRET

SALVAGNINI